



<b>Série</b>	Pine
<b>Modèle</b>	PNRP222 - PNRP222/WH - PNRP222/A - PNRP222/WH/A- PNRP222/A1
<b>Description</b>	Comptoir réfrigéré avec 6 tiroirs 1/2 G/N

## CHARACTÉRISTIQUES

---

- Matériau AISI 304
- Système de guidage télescopique
- Évaporation automatique des condensats
- Protection anti-corrosion des évaporateurs
- Température de fonctionnement 0°C / +10°C
- Isolation de polyuréthane injectée
- Intérieur de conception sanitaire

## OPTIONS

---

- Roues
- Possibilité de choisir la disposition des portes et des tiroirs selon vos besoins
- Également disponibles sans le plan de travail
- Disponible avec un couvercle avec élévation (+10cm) /A1

## STANDARDISATION

---



## SPÉCIFICATIONS TECHNIQUES

---

<b>Capacité (L)</b>	421	<b>Température ambiante (°C)</b>	43
<b>Poids brut (kg)</b>	155	<b>Fluide frigorigène</b>	R290
<b>Poids net (kg)</b>	140	<b>Quantité de réfrigérant (kg)</b>	0,07
<b>Température de fonctionnemen (°C)</b>	0 / +10	<b>Volts</b>	230
<b>Tiroirs</b>	6	<b>Fréquence (Hz)</b>	50
<b>Volume emballé (m<sup>3</sup>)</b>	1,27	<b>Courant nominal (A)</b>	2,3
<b>Puissance du compresseur (HP)</b>	1/4+	<b>Classe climatique</b>	5
<b>Puissance frigorigène (W)</b>	837	<b>Classe énergétique</b>	B
		<b>KWh/année</b>	680Kw

## DIMENSIONS

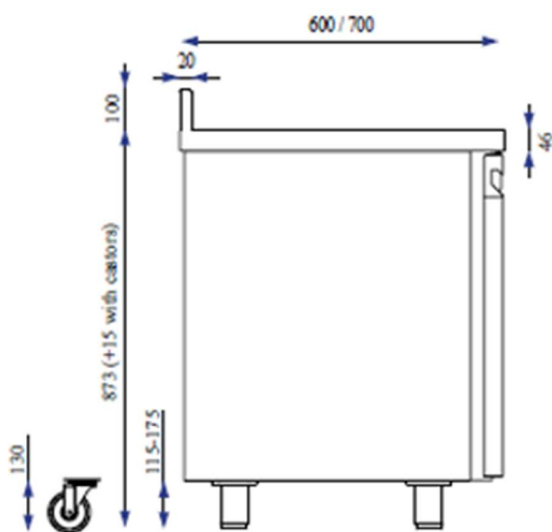
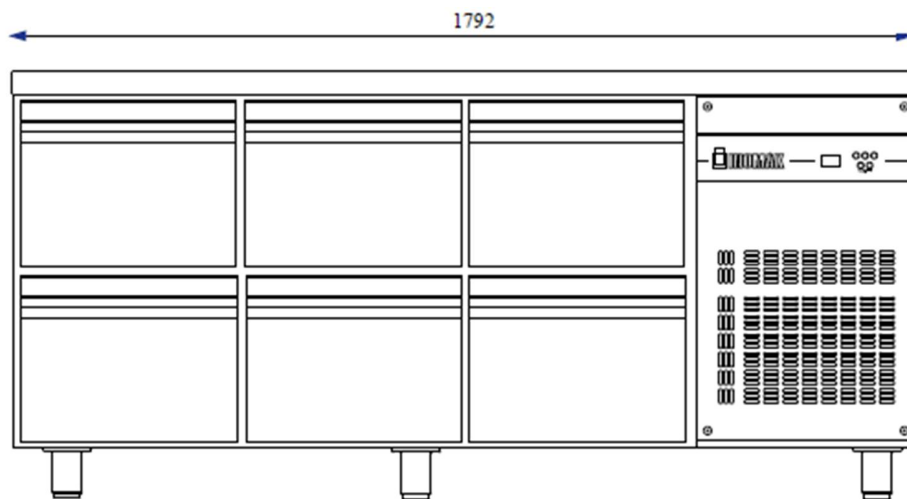

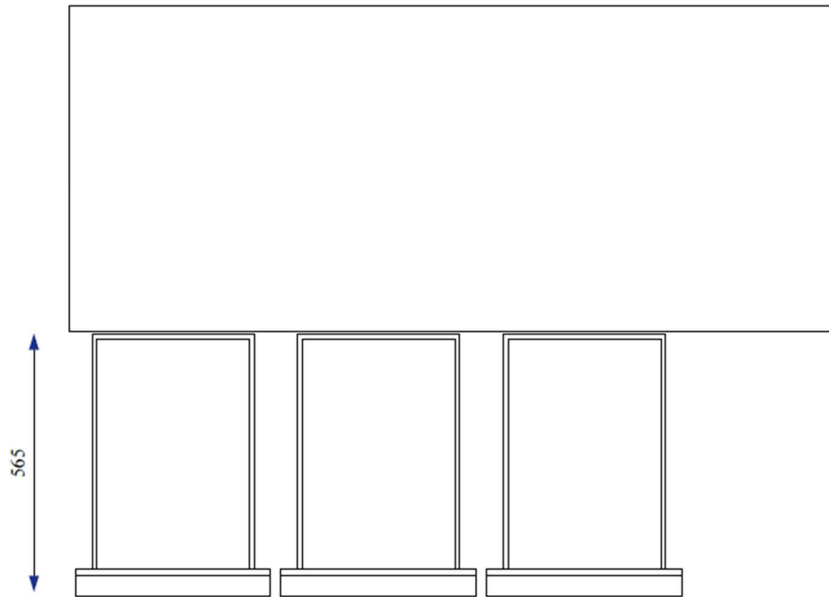

/A1 Elevation +10 cm

